



- LEGENDA:**
-  Linie rozgraniczające teren inwestycji (A-B-C-D)
  -  Numer ewidencyjny działki objętej decyzją
  -  Nieprzekraczalna linia zabudowy



Burmistrz Bojanowa  
ul. Rynek 12  
63-940 Bojanowo

**BURMISTRZ**  
*Maciej Dubiel*  
**27. STY. 2023**

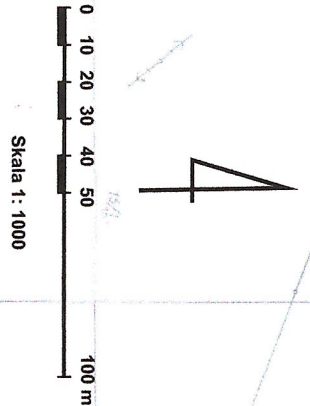
Załącznik graficzny Nr 1  
do decyzji o warunkach zabudowy  
znak IR.67.30.77.2022/2023.MK  
z dnia .....

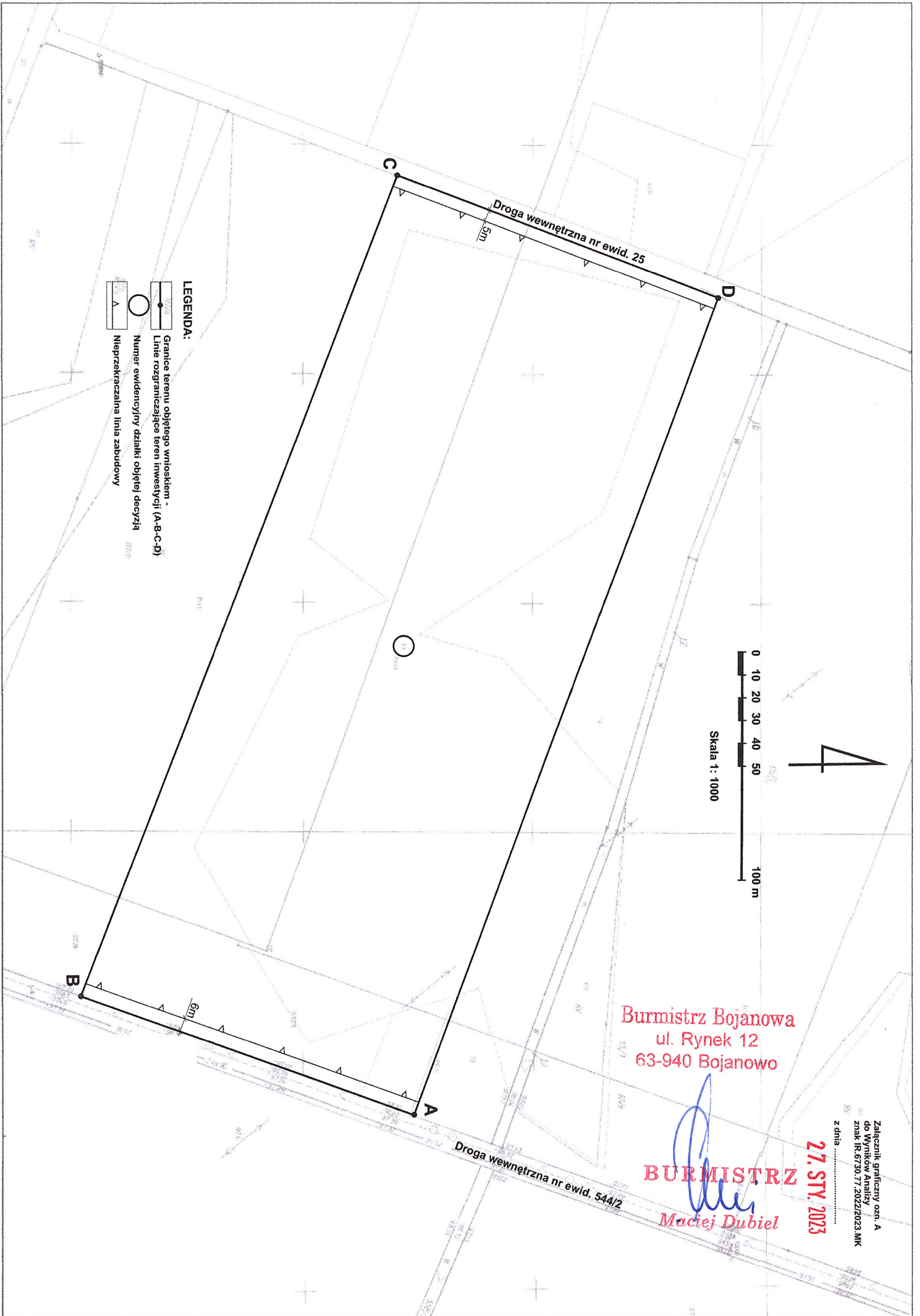

- LEGENDA:**
- Granice terenu objętego wnioskiem -
  - Linie rozgraniczające teren inwestycji (A-B-C-D)
  - Numer ewidencyjny działki objętej decyzją
  - Nieprzekraczalna linia zabudowy

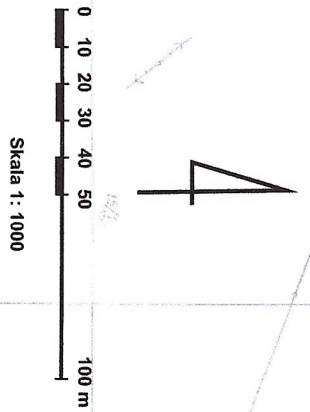

Burmistrz Bojanowa  
ul. Rynek 12  
63-940 Bojanowo

**BURMISTRZ**  
*Maciej Dubiel*

**27. STY. 2023**

Załącznik graficzny ozn. A  
do Wyników Analizy  
znak IR.6730.77.2022/2023.MK  
z dnia .....



Załącznik graficzny ozn. B  
do Wyników Analizy  
znak IR.6730.77.2022/2023.MK  
z dnia **27. STY. 2023**

**BURMISTRZ**  
*Mieczysław Dąbka*  
Burmistrz Bojanowa  
ul. Rynek 12  
63-940 Bojanowo

